



TIMÉOX®

RÉCHAUFFEUR DE BOUCLE ÉLECTRIQUE 3 À 35 kW

Compacts et puissants, les réchauffeurs de boucles LACAZE ENERGIES sont destinés à fonctionner dans les applications sanitaires (version corps inox) :

- Maintien direct en température de boucles de distribution d'ECS
- Production d'eau chaude sanitaire à faible débit.
- En complément d'une PAC ou d'une installation solaire.



AVANTAGES

- **Rendement avoisinant les 100%.**
- **Entretien simple et limité.**
- **Énergie propre.**
- Fonctionnement **automatique.**
- Durée de vie du corps de chauffe importante (fonctionnement en circuit fermé sous pression ou corps inox).
- **Faible encombrement.**
- Prix compétitif.



PRINCIPE DE FONCTIONNEMENT

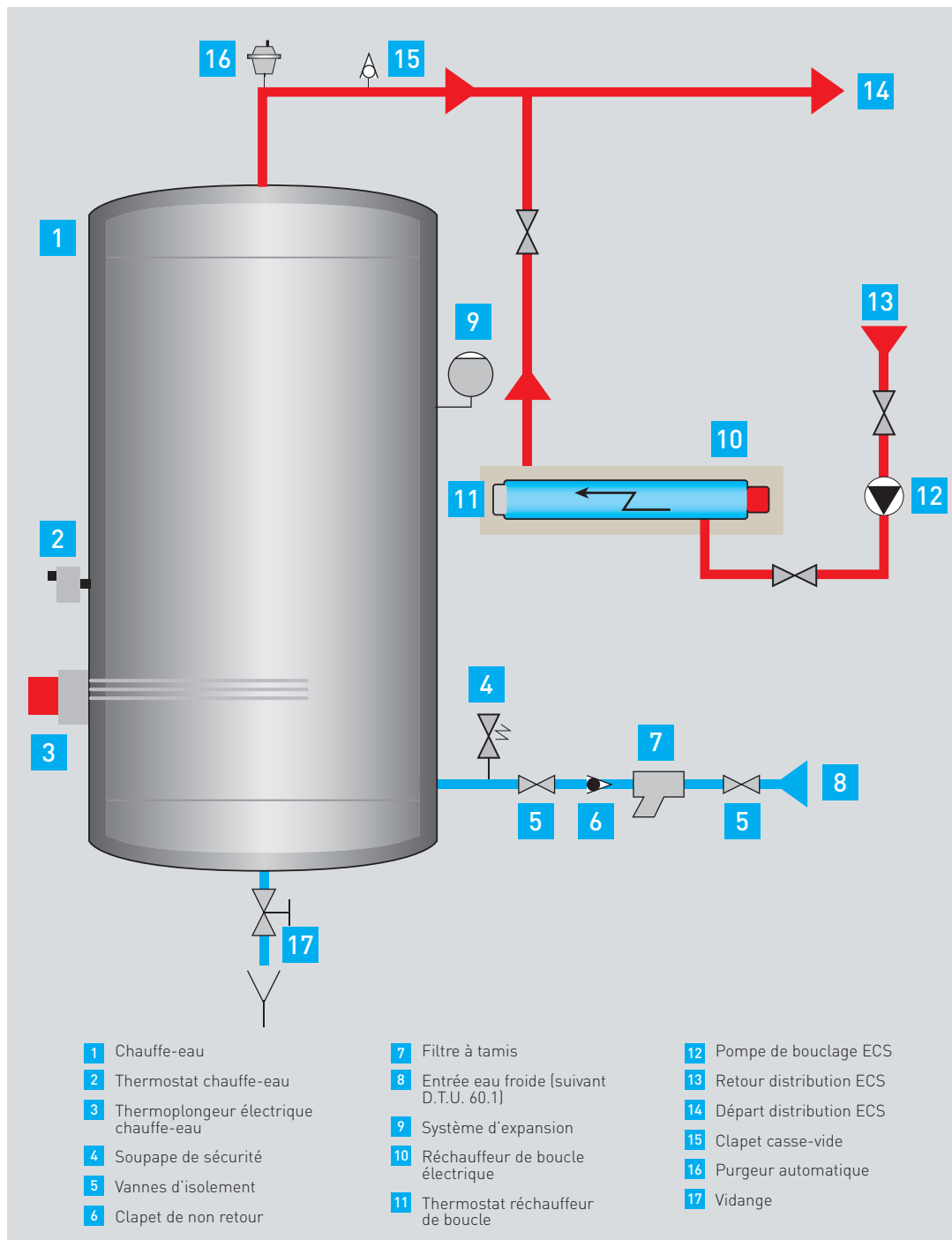

DESRIPTIF



Conformité CE

- 97/23/CE
- 73/23/CE
- 89/336/CE

Corps

- Cylindrique avec pattes de fixation.
- Inox 316 L (version ECS).
- Pression de service maxi = 7 bar.
- Pression d'épreuve = 10 bar.
- Piquages suivant plan ci-après.

Calorifugeage

- Laine de roche épaisseur 30 mm.
- Jaquette tôle isoxal.

Puissance

- Résistance électrique blindée.
- Bouchon fileté DN40 jusqu'à 12 kW, M77 au-delà.
- Épingles en Incoloy.
- Tension 230 V / 400 V Tri jusqu'à 24 kW, 400 V Tri au-delà.

Régulation

- Thermostat double sécurité 0/90°C

Options

- Armoire électrique.
- Intrégration de la commande et de la protection d'un circulateur.
- Accessoires (thermomètre, contrôleur de débit, sonde manque d'eau, etc..).

Garanties

- Corps = 2 ans (contre la perforation).
- Matériel électrique et accessoires = 1 an.

DIMENSIONS

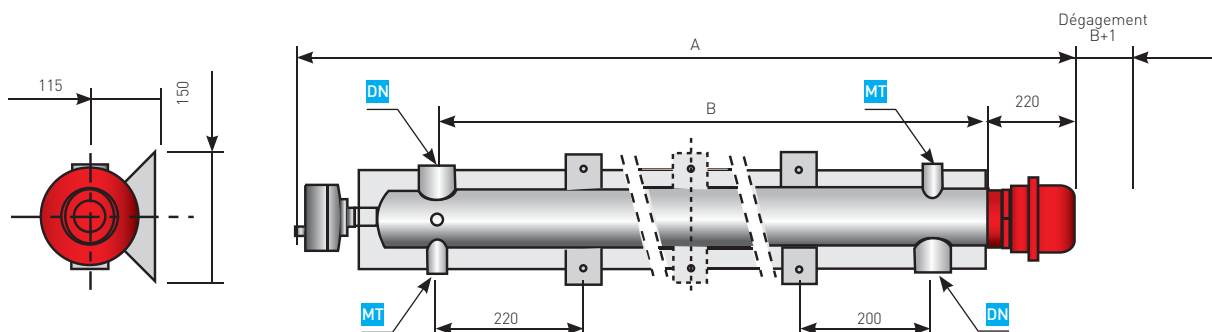

Puissance (kW)	A (mm)	B (mm)	DN	MT
3 à 12	1375	750	40/49	15/21
15 à 24	1460	1020	40/49	15/21
30 à 35	1760	1320	40/49	15/21

MODÈLES DISPONIBLES

Armoire de commande et de protection 400 V Tri + T + N

Puissance (kW)	Référence
3	AR3
4,5	AR4
6	AR6
9	AR9
12	AR12
15	AR15
20	AR20
24	AR24
30	AR30
35	AR35
Transformateur 400/230 V-100 VA	TRAR

Puissance (kW)	Référence
3	RBX3
4,5	RBX4
6	RBX6
9	RBX9
12	RBX12
15	RBX15
20	RBX20
24	RBX24
30	RBX30
35	RBX35

OPTIONS

Référence	Désignation
KA11	Kit accessoires - Thermomètre à cadran 0/120°C en laiton, tige courte - Dégazeur en laiton
CD	Contrôleur de débit
PM	Pressostat manque eau