

BALLON DE PRODUCTION ECS HYDROGAZ® SOLAIRE

GAMME "PRÉFÉRENCE" - 1 000 À 3 000L



Conformité CE
• 2014/68/UE
• 2014/35/UE
• CERTIGAZ



Réchauffeur tubulaire



Équipement gaz



Cuve acier carbone revêtu "RC" (A.C.S.)



ECS solaire

DESCRIPTION

Cuve

- Cuve en acier carbone, verticale sur 3 pieds.
- Capacités de 1 000 à 3 000 litres.
- Pression de service maxi = 7 bar - Pression d'épreuve = 10 bar.
- Piquages (suivant plan ci-après).
- Piquage spécifique pour sonde de la régulation solaire.
- Trous d'homme de visite \varnothing 400 mm⁽¹⁾ (\varnothing 500 mm pour 120 et 140 kW).

⁽¹⁾Nota : conformément aux recommandations de la Direction Générale de la Santé.

Revêtement intérieur (A.C.S.)

- Revêtement de finition "RC851" (T° maximum = 85°C en continu) ou "RC951" (T° maxi = 95°C en pointe).
- Anode(s) de protection en magnésium avec témoin d'usure.

Protection extérieure: Peinture anti-rouille

Calorifugeage démontable (y compris trou d'homme de visite et fond inférieur)

Classement au feu M0 :

- Laine de roche ép. 100 mm ($\lambda = 0,034\text{W/m/K} - 40\text{ kg/m}^3$).
- Jaquette tôle Isoxal.

Équipement gaz fixé sur le trou d'homme \varnothing 400 mm (\varnothing 500 mm pour 120 & 140 kW)

- Brûleur à air soufflé (commande incorporée / 230 V mono).

- Échangeur fumées/liquide démontable réalisé en acier inoxydable.

Réchauffeur tubulaire solaire

- Réchauffeur tubulaire démontable, avec faisceau en inox 316 L, fixé sur le trou d'homme de visite.
- E/S DN32F + purge DN8F.
- Réchauffeur de classe B, conformes à l'article 16.9 du règlement sanitaire.

Régulation solaire différentielle + 6 sondes

Options

- Module solaire P.S. maxi = 6 bar (circulateur, soupape, manomètre, thermomètres, clapets, débitmètre, dégazeur, vannes, isolation thermique).
- Appoint électrique (thermoplongeur en partie haute + thermostat double sécurité).
- Kit accessoires (thermomètre, vanne DN50 pour vidange, pressostat manque d'eau).
- Sur demande : capacité, dimensions, pression de service et implantation des piquages hors standard.
- Déchargement de l'appareil.
- Kit d'homogénéisation (circulateur + clapet + 2 vannes + té).

Garanties (suivant nos conditions générales de vente)

- Cuve = 5 ans - Réchauffeur = 5 ans - Échangeur gaz = 3 ans.
- Autres postes = 1 an.

DIMENSIONS

Avec trou d'homme \varnothing 400 mm et \varnothing 500 mm

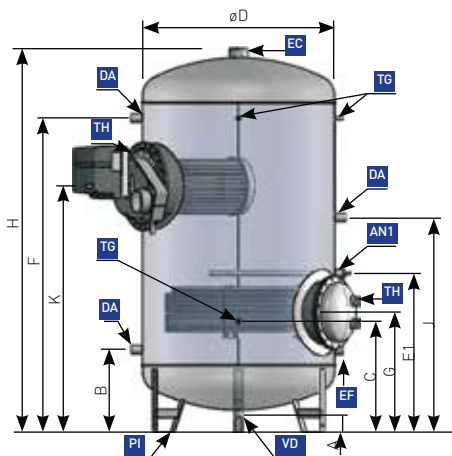

Capacité (litres)	A (mm)	B (mm)	C (mm)	ØD (mm)	E (mm)	F (mm)	G (mm)	H (mm)	J (mm)	K (mm)	Poids (kg)
1 000H ⁽¹⁾	90	440	630	800	955	2000	690	2370	1330	1540	320
1 000B ⁽¹⁾	90	475	575	950	990	1485	725	1890	1100	1195	350
1 500H ⁽¹⁾	90	475	665	950	990	2035	725	2440	1100	1575	380
1 500B ⁽¹⁾	90	510	610	1100	1025	1520	760	1960	1160	1230	420
2 000H ⁽¹⁾	90	510	700	1100	1025	2070	760	2510	1400	1610	480
2 000B ⁽¹⁾	90	560	660	1300	1075	1570	810	2060	1220	1280	540
2500	90	560	700	1300	1075	1820	810	2310	1280	1460	560
3000	90	560	750	1300	1075	2120	810	2610	1450	1660	590

⁽¹⁾Nota : H = version haute ; B = version basse.

Ø 1100 et 1300 mm

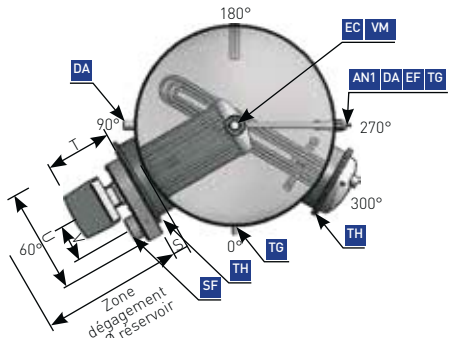

Ø 800 mm

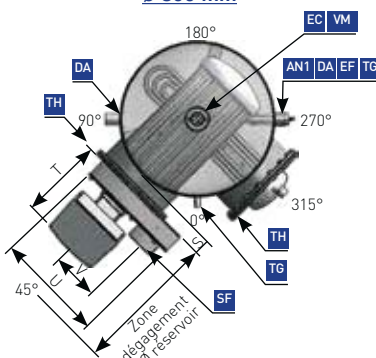

- AN1 Piquage à visser
- DA Départs / retours de boucles (DN50 fileté G)
- EC Sortie eau chaude (DN50 taraudé)
- EF Entrée eau froide (DN50 taraudé G)
- PI Pieds support
- SF Sortie fumées
- TG Piquages à visser pour thermomètre et thermostat (DN15 taraudés G)
- TH Trou d'homme \varnothing intérieur 400 mm (ou 500 mm suivant puissance de l'équipement gaz)
- VD Vidange à visser (DN50 fileté G)

CARACTÉRISTIQUES TECHNIQUES

Équipement gaz

Type équipement gaz (référence)	Débit calorifique (kW)	Puiss. utile (kW)	DÉBIT DE GAZ			Ø alim. gaz (DN)	Ø sortie fumées (mm) SF	Ø sortie condensats (DN)	Poids (kg)	Ø du trou d'homme (mm)	Encombrement brûleur			
			Gaz naturel G20 (lacq) 20 mbar (m³/h)	Gaz naturel G25 (Groningue) 25 mbar (m³/h)	Gaz propane G31 37 mbar (kg/h)						S	T	U	V
TRG 32 N/P	34	32	3.60	4.18	2.64	15	153	10	82	400	215	305	660	300
TRG 51 N/P	54	51	5.71	6.64	4.20	20	153	10	91	400	215	305	660	300
TRG 60 N/P	63	60	6.67	7.75	4.90	20	153	10	96	400	215	305	660	300
TRG 90 N/P	95	90	10.05	11.69	7.38	20	153	10	110	400	215	305	660	400
TRG 120 N/P	135	120	14.07	16.36	10.33	20	200	10	195	500	240	480	860	400
TRG 140 N/P	155	140	15.87	18.45	11.66	20	200	10	195	500	240	480	860	400

Alimentation électrique = 230 V mono - Consommation : 200 W de 32 à 90 kW, 500 W pour 120 & 140 kW

Réchauffeur solaire

Primaire (eau glycolée 30%) 80/65°C - Secondaire 10/60°C

Capacités (litres)	Réchauffeur appoint		Débit m³/h	PdC mCE	Surface (m²)
	Pu (kW)	Piquage E/S			
1000H⁽¹⁾	30	DN32	2	0,15	1,8
1000B⁽¹⁾	30	DN32	2	0,15	1,8
1500H⁽¹⁾	40	DN65	2,7	0,3	3,3
1500B⁽¹⁾	40	DN32	2,7	0,15	2,45
2000H⁽¹⁾	60	DN32	4	0,7	3
2000B⁽¹⁾	60	DN65	4	0,15	5,1
2500	80	DN65	5,2	0,3	5,1
3000	80	DN65	5,2	0,3	5,1

⁽¹⁾Nota : H = version haute ; B = version basse.

MODELES DISPONIBLES

Cuve 85°C - Réchauffeur solaire

Primaire (eau glycolée 30%) 80/65°C - Secondaire 10/60°C

Capacité (litres)	Puissance réch. / gaz				
	Référence 30 / 32 kW	Référence 40 / 51 kW	Référence 40 / 60 kW	Référence 60 / 60 kW	Référence 70 / 90 kW
1000H⁽¹⁾	PLH100H3032i				
1500B⁽¹⁾		PLH150B4051i	PLH150B4060i		
2000B⁽¹⁾				PLH200B6060i	PLH200B7090i

Capacité (litres)	Puissance réch. / gaz		
	Référence 80 / 90 kW	Référence 80 / 120 kW	Référence 80 / 140 kW
2500	PLH250S8090i	PLH250S80120i	
3000		PLH300S80120i	PLH300S80140i

Cuve 95°C - Réchauffeur solaire

Primaire (eau glycolée 30%) 80/65°C - Secondaire 10/60°C

Capacité (litres)	Puissance réch. / gaz				
	Référence 30 / 32 kW	Référence 40 / 51 kW	Référence 40 / 60 kW	Référence 60 / 60 kW	Référence 70 / 90 kW
1000H⁽¹⁾	PSH100H3032i				
1500B⁽¹⁾		PSH150B4051i	PSH150B4060i		
2000B⁽¹⁾				PSH200B6060i	PSH200B7090i

Capacité (litres)	Puissance réch. / gaz		
	Référence 80 / 90 kW	Référence 80 / 120 kW	Référence 80 / 140 kW
2500	PSH250S8090i	PSH250S80120i	
3000		PSH300S80120i	PSH300S80140i

⁽¹⁾Nota : H = version haute ; B = version basse.

OPTIONS

Référence	Désignation
KA7	Kit Accessoires - Thermomètre à cadran 0/120° en Laiton. - Vanne DN50 pour vidange. - Pressostat manque d'eau.
KH1	Kit d'homogénéisation - Circulateur - Clapet - 2 vannes - Té
DCH2	Déchargement du ballon (selon version)

Réchauffeur de boucle intégré (kits RBI pour ballons ECS)

- Thermoplongeur supplémentaire situé en partie haute de la cuve (230/400 V Tri).
- Thermostat double sécurité unipolaire.

Référence	Puiss. thermoplongeur (kW)	Ø de cuve minimum (mm)
RBI3	3	550
RBI4	4,5	550
RBI6	6	550
RBI9	9	650
RBI12	12	800

Nota : RBI livré non monté sur le ballon.

